

COPYRIGHT © Hangzhou EZVIZ Software Co., Ltd. Tous droits réservés.

Toutes les informations, notamment les textes, les images et les graphiques sont la propriété de Hangzhou EZVIZ Software Co., Ltd (ci-après « EZVIZ »). Ce guide d'utilisation (ci-après désigné le « guide ») ne peut être reproduit, modifié, traduit ou distribué, en partie ou en totalité, sans le consentement écrit préalable d'EZVIZ. Sauf mention contraire, EZVIZ n'offre aucune garantie, explicite ou implicite, en ce qui concerne ce guide.

À propos de ce guide

Ce guide comprend des directives pour utiliser et gérer le produit. Les illustrations, les graphiques, les images et toutes les autres informations figurant ci-après sont fournis à titre de description et d'explication uniquement. Les informations figurant dans le guide sont modifiables sans préavis, en raison de mises à jour du micrologiciel ou pour d'autres raisons. Veuillez consulter le site web **EZVIZ™** pour obtenir la dernière version (<http://www.ezviz.com>).

Fiche des révisions

Nouvelle version - janvier 2024

Informations sur les marques déposées

EZVIZ™, ™, et les autres marques déposées et logos d'EZVIZ sont la propriété d'EZVIZ dans diverses juridictions. Les autres marques déposées et logos mentionnés ci-dessous appartiennent à leurs propriétaires respectifs.

Mentions légales

DANS LES LIMITES AUTORISÉES PAR LE DROIT EN VIGUEUR, LE PRODUIT DÉCRIT, AVEC SON MATÉRIEL, SON LOGICIEL ET SON MICROLOGICIEL, EST FOURNI « TEL QUEL », AVEC TOUS SES DÉFAUTS ET SES ERREURS, ET EZVIZ N'OFFRE AUCUNE GARANTIE, EXPLICITE OU IMPLICITE, NOTAMMENT DE QUALITÉ MARCHANDE, DE QUALITÉ SATISFAISANTE, D'ADÉQUATION À UN USAGE PARTICULIER, ET DE NON-VIOLATION DES DROITS D'UN TIERS. EN AUCUN CAS EZVIZ, SES DIRECTEURS, CADRES, EMPLOYÉS OU AGENTS NE SAURONT ÊTRE TENUS RESPONSABLES ENVERS VOUS POUR TOUS DOMMAGES SPÉCIAUX, CONSÉCUTIFS, ACCESSOIRES OU INDIRECTS, Y COMPRIS LES DOMMAGES POUR PERTE DE BÉNÉFICES COMMERCIAUX, INTERRUPTION DU TRAVAIL, PERTE DE DONNÉES OU DE DOCUMENTATION EN LIEN AVEC L'USAGE DE CE PRODUIT, MÊME SI EZVIZ A ÉTÉ AVERTI DE L'ÉVENTUALITÉ DE CES DOMMAGES.

DANS LES LIMITES AUTORISÉES PAR LE DROIT EN VIGUEUR, EN AUCUN CAS LA RESPONSABILITÉ TOTALE D'EZVIZ POUR LES DOMMAGES NE SAURA EXCÉDER LE PRIX D'ACHAT D'ORIGINE DU PRODUIT.

EZVIZ N'ACCEPTÉ AUCUNE RESPONSABILITÉ EN CAS DE BLESSURE OU DE DOMMAGE À LA PROPRIÉTÉ RÉSULTANT DE L'INTERRUPTION DU PRODUIT OU LA FIN DU SERVICE EN RAISON DES ÉLÉMENTS SUIVANTS : A) INSTALLATION OU UTILISATION INCORRECTE OU DIFFÉRENTE DE L'USAGE PRÉSCRIT ; B) PROTECTION DES INTÉRÊTS NATIONAUX OU PUBLICS ; C) CAS DE FORCE MAJEURE ; D) UTILISATION, Y COMPRIS, SANS TOUTEFOIS S'Y LIMITER DE PRODUITS, LOGICIELS, APPLICATIONS ET AUTRES DE TIERS PAR VOUS OU UNE TIERCE PARTIE.

EN CE QUI CONCERNE LE PRODUIT DISPOSANT D'UN ACCÈS À INTERNET, L'USAGE DU PRODUIT SE FERA ENTIÈREMENT À VOS PROPRES RISQUES. EZVIZ DÉCLINE TOUTE RESPONSABILITÉ EN CAS DE FONCTIONNEMENT ANORMAL, DE FUITE D'INFORMATIONS CONFIDENTIELLES OU D'AUTRES DOMMAGES RÉSULTANT D'UNE CYBER-ATTAQUE, D'UN PIRATAGE, D'UN VIRUS OU DE TOUT AUTRE RISQUE DE SÉCURITÉ SUR INTERNET ; CEPENDANT, EZVIZ OFFRIRA UNE ASSISTANCE TECHNIQUE RAPIDE EN CAS DE BESOIN. LA LÉGISLATION SUR LA SURVEILLANCE ET LA PROTECTION DES DONNÉES VARIENT D'UNE JURIDICTION À L'AUTRE. VEUILLEZ VÉRIFIER TOUTES LES LOIS PERTINENTES DANS VOTRE JURIDICTION AVANT D'UTILISER CE PRODUIT AFIN DE VOUS ASSURER QUE VOTRE USAGE EST CONFORME AU DROIT EN VIGUEUR. EZVIZ NE SERA PAS TENU POUR RESPONSABLE SI CE PRODUIT EST UTILISÉ À DES FINS ILLÉGITIMES.

EN CAS DE CONFLIT ENTRE CE QUI PRÉCÈDE ET LE DROIT EN VIGUEUR, CE DERNIER PRÉVAUDRA.

Table des matières

Vue d'ensemble	1
1. Contenu de l'emballage	1
2. Fondements	2
Configuration	3
1. Obtenir l'application EZVIZ	3
2. Mise sous tension	3
3. Ajouter une caméra à EZVIZ	3
Installation	4
1. Emplacement d'installation	4
2. Installer la carte micro SD (facultatif)	4
3. Installer la base	5
4. Installer la caméra	6
Afficher votre appareil	7
1. Vue en direct	7
2. Paramètres	8
Connexion à EZVIZ	9
1. Utiliser Amazon Alexa	9
2. Utiliser l'Assistant Google	10
Questions fréquentes	10
Initiatives sur l'utilisation de produits vidéo	12

Vue d'ensemble

1. Contenu de l'emballage



Caméra (x1)



Adaptateur d'alimentation (x1)



Câble d'alimentation (x1)

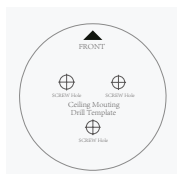

Gabinet de perçage (x1)



Plaque de montage (x1)



Kit de vis (x1)



Informations réglementaires (x1)







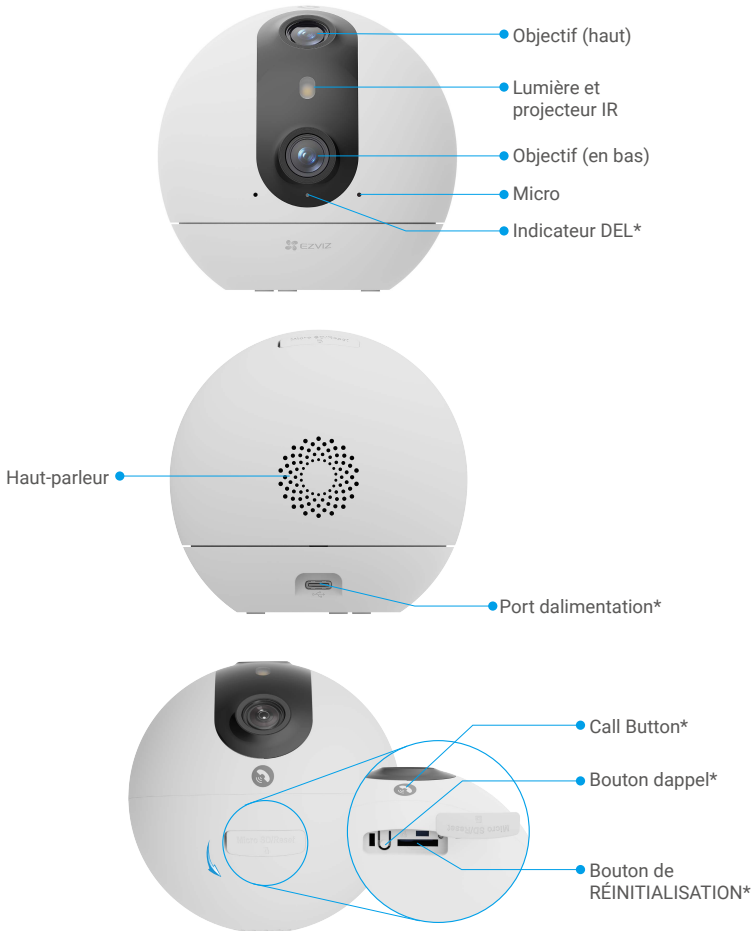

Guide de démarrage rapide (x1)

 L'apparence de l'adaptateur d'alimentation dépend de celui que vous avez acheté.

2. Fondements



Nom	Description
Indicateur DEL	 Rouge fixe : démarrage de la caméra.
	 Rouge clignotant lentement : exception réseau.
	 Clignotement rapide rouge : exception de la caméra (p. ex. erreur de carte microSD).
	 Bleu solide : la vidéo est visualisée dans l'application EZVIZ.
	 Clignotement rapide bleu : la caméra est prête pour la connexion Wi-Fi.
	 Clignotement bleu lent : la caméra fonctionne correctement.
Fente pour carte microSD* (Vendu séparément)	Initialisez la carte dans l'application EZVIZ avant de l'utiliser. Compatibilité recommandée : Classe 10, espace maximal de 512 Go.
Bouton de RÉINITIALISATION	Appuyez et maintenez enfoncé pendant 4 secondes pour redémarrer et régler tous les paramètres par défaut.
Port d'alimentation	Pour l'alimentation de la caméra.

Bouton d'appel

Appuyez une fois sur le bouton pour démarrer un appel. L'utilisateur EZVIZ qui a ajouté l'appareil et les utilisateurs qui ont été partagés avec l'appareil et qui ont obtenu l'autorisation d'appeler recevront la demande d'appel.

Configuration

Suivez les étapes pour configurer votre caméra :

1. Téléchargez l'application EZVIZ et connectez-vous à votre compte d'application EZVIZ.
2. Allumez votre caméra.
3. Ajoutez votre caméra à votre compte EZVIZ.

1. Obtenir l'application EZVIZ

- Connectez votre téléphone portable à un réseau Wi-Fi (conseillé).
- Téléchargez et installez l'application EZVIZ en recherchant « EZVIZ » dans l'App Store ou dans Google Play™.
- Lancez l'application et créez un compte utilisateur EZVIZ.

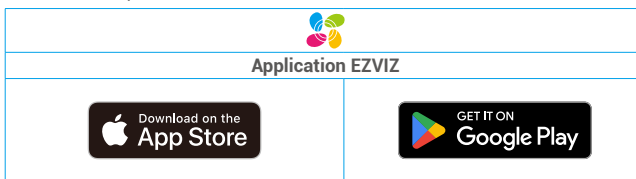

i Si vous possédez déjà l'application, vérifiez que vous utilisez la dernière version. Pour déterminer si une mise à jour est disponible, accédez à l'App Store et effectuez une recherche avec le mot-clé EZVIZ.

2. Mise sous tension

Connectez la caméra à une prise de courant avec l'adaptateur d'alimentation et le câble d'alimentation (5 V 2 A) pour l'allumer.

Prise de courant

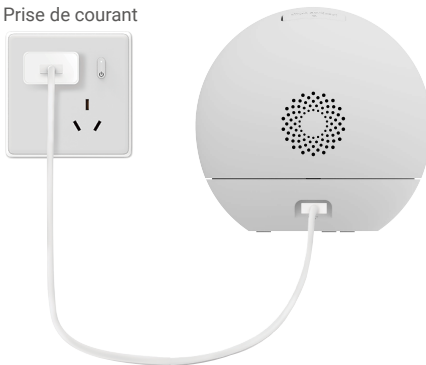

- i** • Il est recommandé d'utiliser le câble d'alimentation et l'adaptateur d'alimentation inclus dans l'emballage.
- La prise électrique doit être installée près de l'adaptateur d'alimentation et doit être facilement accessible.

3. Ajouter une caméra à EZVIZ

i Lorsque le voyant DEL clignote rapidement en bleu, indiquant que la caméra est prête pour la configuration réseau, veuillez utiliser l'application EZVIZ pour terminer la configuration Wi-Fi.

1. Connectez-vous à votre compte à l'aide de l'application EZVIZ.
2. Sur l'écran d'accueil, appuyez sur + dans le coin supérieur droit pour accéder à l'interface de lecture du code QR.
3. Scannez le code QR sur le couvercle du guide de démarrage rapide ou sur le corps de la caméra.



4. Suivez l'assistant de l'application EZVIZ pour terminer la configuration Wi-Fi.

- Veuillez connecter votre caméra au Wi-Fi auquel votre téléphone portable a été connecté.
- Si la caméra ne parvient pas à se connecter à votre réseau Wi-Fi, appuyez sur le bouton de réinitialisation et maintenez-le enfoncé pendant environ 4 secondes pour redémarrer la caméra et répétez les étapes ci-dessus.
- Si vous souhaitez connecter la caméra à un autre réseau Wi-Fi, allez dans Paramètres > Paramètres réseau dans l'application EZVIZ pour changer le réseau Wi-Fi.

Installation

1. Emplacement d'installation

Choisissez un endroit avec un champ de vision dégagé et dégagé et un bon signal sans fil vers la caméra. Veuillez garder à l'esprit les conseils suivants :

- Retirez le film protecteur de l'objectif.
- Assurez-vous que le mur est suffisamment solide pour supporter trois fois le poids de la caméra.
- Il est recommandé de régler la sensibilité de détection sur l'application EZVIZ lors de la sélection de l'emplacement. Ainsi, vous pouvez vérifier si le mouvement peut être détecté dans le placement de la caméra et ajuster la sensibilité en fonction de la taille et de la distance de l'objet détecté.

2. Installer la carte micro SD (facultatif)

1. Ouvrez le couvercle en silicone de la caméra.
2. Insérez une carte microSD (vendue séparément) dans la fente pour carte comme indiqué sur la figure ci-dessous.



- Après avoir installé la carte microSD, vous devez initialiser la carte dans l'application EZVIZ avant de l'utiliser.
3. Dans l'application EZVIZ, appuyez sur « Storage Status » (État du stockage) dans l'interface « Device Settings » (Réglages de l'appareil) pour vérifier l'état de la carte microSD.
 4. Si l'état de la carte mémoire affiché est « Uninitialized » (Non initialisé), appuyez sur la commande pour l'initialiser.
- L'état sera changé en **Normal**, puis les vidéos pourront être enregistrées.

3. Installer la base

- Veuillez installer l'appareil à l'intérieur car l'appareil n'est pas étanche.
- La caméra peut être placée horizontalement ou montée au plafond.

Option 1 : placement sur le bureau (recommandé)

- Il est recommandé que la hauteur du bureau ne dépasse pas 1 mètre.

- Placez l'appareil horizontalement sur le bureau, de préférence au bord du bureau ou dans une position élevée pour une meilleure vue.



Option 2 : montage au plafond

- Assurez-vous que le plafond est suffisamment solide pour supporter trois fois le poids de la caméra.
- Évitez de placer la caméra dans une zone où beaucoup de lumière brille directement sur l'objectif de la caméra.
- Hauteur de montage recommandée : 2,5 m-3 m au-dessus du sol.
- La direction des signes triangulaires pour fixer l'autocollant est la direction de l'objectif de l'appareil, alors faites attention à vérifier la direction de l'objectif à l'avance lorsque vous installez l'autocollant.
- Lors de l'installation de la base, alignez le logo triangulaire de la base avec le logo triangulaire sur l'autocollant.

1. Placez le gabarit de perçage sur la surface que vous avez choisie pour monter la caméra.
2. (Pour mur/plafond en ciment uniquement) Percez des trous de vis selon le gabarit et insérez trois ancrages.
3. Utilisez trois vis métalliques pour fixer la base de la caméra.

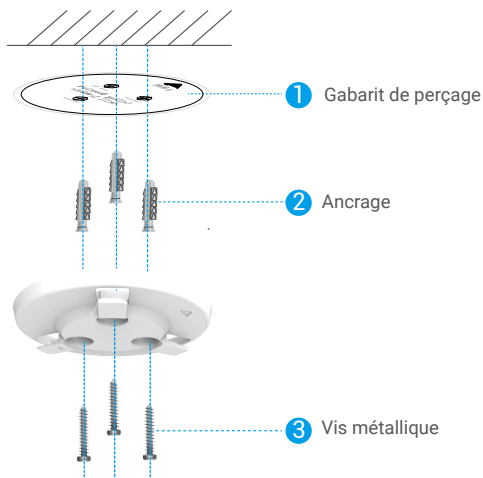

4. Installer la caméra

1. Fixez la caméra à la base et tournez-la dans le sens horaire jusqu'à ce qu'elle soit fixée.



2. L'installation est terminée.



Afficher votre appareil

 L'interface de l'application peut changer en raison de la mise à jour de la version. Veuillez vous référer à l'interface réelle.







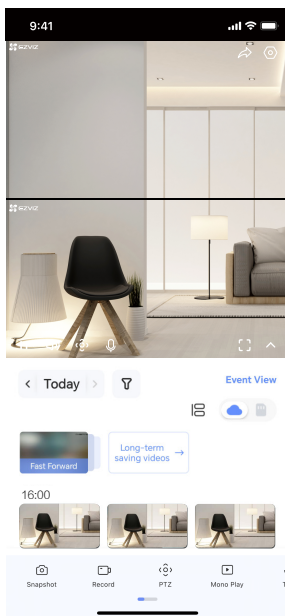

1. Vue en direct







Lorsque vous lancez l'application EZVIZ, la page de l'appareil s'affiche comme indiqué ci-dessous.

Vous pouvez voir et écouter un flux en direct, prendre des instantanés ou des enregistrements et choisir la définition vidéo selon vos besoins.





 Balayez à gauche et à droite sur l'écran pour voir plus d'icônes.

Icône	Description
	Partagez. Partagez votre appareil avec qui vous voulez.
	Paramètres. Afficher ou modifier les paramètres de l'appareil.
	Snapshot. Prenez un instantané.
	Enregistrement. Début/arrêt manuel de l'enregistrement.
	PTZ. Faites pivoter la caméra pour obtenir un champ de vision plus large. Préparation de l'emplacement : contrôlez la zone de surveillance pour définir le site de surveillance comme un lieu prédéfini.
	Mono lecture. Appuyez pour voir l'image grand angle ou l'image PTZ-angle.
	Parler. Appuyez sur l'icône, puis suivez les instructions à l'écran pour parler ou écouter les personnes devant la caméra.
	Définition. Sélectionnez la résolution vidéo dont vous avez besoin.
	Mode veille. Appuyez pour entrer en mode veille, la vidéo cessera d'afficher et la notification d'alarme sera désactivée.

	Patrouille automatique. Appuyez sur l'icône et le PTZ peut effectuer une détection de patrouille multi-angles en fonction des points préréglés par défaut ou personnalisés.
	Image 360°. Appuyez pour générer une image à 360°.
	Appareil à proximité. Appuyez pour vérifier les appareils disponibles à proximité.
	Image dans limage. Appuyez sur l'icône, l'écran actuel deviendra une petite fenêtre séparée qui pourra flotter au-dessus de l'interface.
	Conseil. Appuyez pour voir plus d'informations sur l'appareil
	Réorganiser. Réorganiser la séquence de toutes les fonctions ci-dessus.

2. Paramètres

Dans la page des réglages, vous pouvez définir les paramètres de l'appareil.

Paramètre	Description
Nom	Personnalisez le nom de votre appareil.
Détection intelligente	Vous pouvez choisir entre différents types de détection pour votre appareil.
Notification de message	Vous pouvez gérer le message de l'appareil et la notification de l'application EZVIZ.
Paramètres audio	Vous pouvez définir les paramètres audio pertinents pour votre appareil.
Paramètres dimage	Vous pouvez définir les paramètres dimage pertinents pour votre appareil.
Paramètres de éclairage	Lorsqu'il est désactivé, l'indicateur de la caméra est éteint.
Paramètres PTZ	Vous pouvez définir les paramètres de PTZ pour votre appareil, comme le suivi humain et la surveillance automatique ici.
Liste denregistrements	Vous pouvez voir la capacité de la carte micro SD, et vous pouvez également activer ou désactiver le service de stockage en nuage ici.
Paramètres du bouton tactile	Lorsqu'elle est activée, vous pouvez appuyer sur le bouton d'appel de l'appareil pour lancer un appel à l'application EZVIZ.
Paramètres de confidentialité	Vous pouvez chiffrer vos vidéos avec un mot de passe de chiffrement.
Paramètres réseau	Vous pouvez voir l'état de la connexion ou appuyer pour changer le Wi-Fi de votre caméra.
Informations sur l'appareil	Vous pouvez voir les informations sur l'appareil ici.
Partage de l'appareil	Vous pouvez partager l'appareil avec des membres de votre famille ou des invités.
CloudPlay	Vous pouvez vous abonner et gérer le stockage cloud.  • The function is only available in certain countries. Please verify the availability in your country before purchasing.  • The producer reserves the right of final explanation.
Redémarrez l'appareil	Appuyez pour redémarrer l'appareil.
Supprimer l'appareil	Appuyez pour supprimer l'appareil de l'application EZVIZ.

1. Utiliser Amazon Alexa

Ces instructions vous permettront de contrôler vos appareils EZVIZ avec Amazon Alexa. Si vous rencontrez des difficultés au cours du processus, veuillez vous reporter à la section **Résolution des problèmes**.

Avant de commencer, assurez-vous que :

1. Les appareils EZVIZ sont connectés à l'application EZVIZ.
2. Dans l'application EZVIZ, désactivez « Chiffrement des vidéos » et activez « Audio » sur la page Paramètres de l'appareil.
3. Vous disposez d'un appareil compatible avec Alexa (c'est-à-dire l'Echo Spot, l'Echo Show, le tout nouveau Echo Show, le Fire TV [toutes générations], le Fire TV Stick [deuxième génération uniquement] ou le téléviseur intelligent Fire TV Edition).
4. L'application Amazon Alexa est déjà installée sur votre appareil intelligent, et vous avez créé un compte.

Pour contrôler les appareils EZVIZ avec Amazon Alexa :

1. Ouvrez l'application Alexa et sélectionnez « Skills and Games » (Skills et jeux) dans le menu.
2. Depuis l'écran Skills et jeux, cherchez « EZVIZ », et vous trouverez les skills EZVIZ.
3. Sélectionnez la compétence de votre appareil EZVIZ, puis appuyez sur **ENABLE TO USE (ACTIVER POUR UTILISER)**.
4. Saisissez votre nom d'utilisateur et votre mot de passe EZVIZ, puis appuyez sur **Sign in (Connexion)**.
5. Appuyez sur le bouton **Authorize (Autoriser)** pour autoriser Alexa à accéder à votre compte EZVIZ, afin qu'Alexa puisse contrôler vos appareils EZVIZ.
6. Le message « EZVIZ has been successfully linked » (EZVIZ a été associé avec succès) s'affichera ; appuyez ensuite sur **DISCOVER DEVICES (DÉCOUVRIR LES APPAREILS)** pour permettre à Alexa de découvrir tous vos appareils EZVIZ.
7. Retournez au menu de l'application Alexa et sélectionnez « Devices » (Appareils) ; dans le menu « Devices », vous verrez tous vos dispositifs EZVIZ.

Commande vocale

Découvrez un nouvel appareil intelligent via le menu « Smart Home » (Maison intelligente) de l'application Alexa ou la fonction de commande vocale d'Alexa.

Une fois l'appareil trouvé, vous pourrez le contrôler avec votre voix. Dites des commandes simples à Alexa.

-  Le nom de votre appareil, par exemple : « show xxxx camera, » (« affiche la caméra xxxx ») peut être modifié dans l'application EZVIZ. Chaque fois que vous changez le nom de l'appareil, vous devrez le découvrir à nouveau pour mettre à jour le nom.

Résolution des problèmes

Que dois-je faire si Alexa ne trouve pas mon appareil ?

Vérifiez s'il y a des problèmes de connexion à Internet.

Essayez de redémarrer l'appareil intelligent et de redécouvrir l'appareil sur Alexa.

Pourquoi l'état de l'appareil affiche-t-il « Offline » (Hors ligne) sur Alexa ?

Il se peut que votre connexion sans fil ait été perdue. Redémarrez l'appareil intelligent et redécouvrez l'appareil sur Alexa.

Il se peut que l'accès à Internet sur votre routeur soit indisponible. Vérifiez si votre routeur est connecté à l'Internet et réessayez.

-  Pour plus de détails sur les pays qui prennent en charge l'utilisation d'Amazon Alexa, reportez-vous à son site officiel.

2. Utiliser l'Assistant Google

Grâce à l'Assistant Google, vous pouvez activer votre appareil EZVIZ et le regarder en direct en utilisant les commandes vocales de l'Assistant Google.

Les appareils et applications suivants sont nécessaires :

1. Une application EZVIZ fonctionnelle.
2. Dans l'application EZVIZ, désactivez « Chiffrement des vidéos » et activez « Audio » sur la page Paramètres de l'appareil.
3. Un téléviseur avec un appareil Chromecast fonctionnel connecté à celui-ci.
4. L'application Assistant Google installée sur votre téléphone.

Pour commencer, effectuez les opérations suivantes :

1. Configurez l'appareil EZVIZ et assurez-vous qu'il fonctionne correctement dans l'application.
2. Téléchargez l'application Google Home depuis l'App Store ou Google Play Magasin™, puis connectez-vous à votre compte Google.
3. Depuis l'écran « My Home », appuyez sur l'icône « + » dans le coin supérieur gauche, puis sélectionnez « Set up device » (Configurer un appareil) dans la liste du menu pour accéder à l'interface de configuration.
4. Appuyez sur « **Works with Google** » (**Fonctionne avec Google**), puis recherchez « EZVIZ » ; vous trouverez les compétences EZVIZ.
5. Saisissez votre nom d'utilisateur et votre mot de passe EZVIZ, puis appuyez sur **Sign in (Connexion)**.
6. Appuyez sur le bouton **Authorize (Autoriser)** pour autoriser Google à accéder à votre compte EZVIZ, afin que Google puisse contrôler vos appareils EZVIZ.
7. Appuyez sur **Return to app (Revenir à l'application)**.
8. Suivez les étapes ci-dessus pour effectuer l'autorisation. Une fois la synchronisation terminée, le service EZVIZ sera répertorié sous votre liste de services. Pour voir la liste des appareils compatibles sur votre compte EZVIZ, appuyez sur l'icône du service EZVIZ.
9. Maintenant, essayez quelques commandes. Utilisez le nom de la caméra que vous avez créée lors de l'installation du système.

Les utilisateurs peuvent gérer les appareils en tant qu'entité distincte ou en tant que groupe. L'ajout d'appareils à une pièce permet aux utilisateurs de contrôler un groupe d'appareils en même temps à l'aide d'une seule commande.

Consultez ce lien pour plus d'informations :

<https://support.google.com/googlehome/answer/7029485?co=GENIE.Platform%3DAndroid&hl=en>

Questions fréquentes

Q : Si la caméra est hors ligne, l'enregistrement vidéo se poursuivra-t-il?

R : Si la caméra est allumée mais déconnectée d'Internet, l'enregistrement vidéo sur la carte micro SD continuera, mais l'enregistrement dans le nuage s'arrêtera. Si la caméra est éteinte, les deux enregistrements vidéo s'arrêteront.

Q : Pourquoi la alarme se déclenche-t-elle quand personne n'est dans l'image?

R : Essayez de régler la sensibilité de l'alarme à un niveau inférieur. Veuillez noter que les véhicules et les animaux sont également la source de déclenchement.

Q : Que faire si j'oublie mon mot de passe?

R : Veuillez accéder à l'application EZVIZ > page de connexion, appuyez sur « Password forgot? » Entrez l'adresse électronique ou le numéro de téléphone de votre compte. (envoyer) > Entrez le code de vérification > RESET your password (RÉINITIALISER votre mot de passe).

Q : Why can't I receive my verification code?

- R :
1. Pourquoi ne puis-je pas recevoir mon code de vérification ?
Si vous avez enregistré le compte par courriel, veuillez vérifier votre courrier indésirable.
 2. Si vous avez enregistré un compte via un numéro de téléphone portable, veuillez confirmer si votre téléphone mobile peut recevoir des codes courts SMS ou non.
 3. Si vous n'avez toujours pas reçu le code de vérification, veuillez fournir votre numéro, votre pays, l'heure de la demande au centre d'assistance à l'adresse support@ezviz.com ou contacter votre équipe d'assistance régionale.

Q : Comment résoudre-t-on l'échec de la configuration Wi-Fi?

R : Veuillez vérifier les paramètres suivants :

1. Assurez-vous que votre téléphone mobile est connecté au Wi-Fi et que le réseau Wi-Fi fonctionne correctement.
2. Vérifiez l'état du réseau :
 - Assurez-vous que votre réseau n'a pas de pare-feu ou d'autres limites.
 - Assurez-vous que le routeur peut distribuer l'adresse IP à votre appareil ou désactivez le paramètre IP statique (DHCP est activé par défaut sur tous les appareils EZVIZ).
3. RÉINITIALISEZ votre caméra; assurez-vous que votre appareil est en mode prêt ou en mode configuration Wi-Fi > puis utilisez l'application EZVIZ pour configurer le Wi-Fi de l'appareil.

Q : Comment obtenir le code de vérification de l'appareil (6 lettres majuscules)?

R : Veuillez noter que pour la plupart des appareils EZVIZ, il existe généralement deux façons d'obtenir le code de vérification de l'appareil à 6 lettres majuscules :

- Pour la plupart des modèles, vous pouvez le trouver sur l'autocollant/l'étiquette de l'appareil EZVIZ ;
- Alternativement, vous pouvez également trouver le code de vérification dans Paramètres de la caméra > Informations sur l'appareil > Code de vérification.

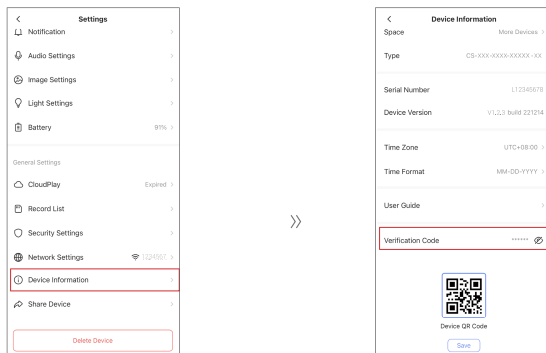

i Pour des informations supplémentaires sur l'appareil, visitez le site Internet www.ezviz.com.

Initiatives sur l'utilisation de produits vidéo

Chers utilisateurs précieux d'EZVIZ,

La technologie affecte tous les aspects de notre vie. En tant qu'entreprise technologique tournée vers l'avenir, nous sommes de plus en plus conscients du rôle que joue la technologie dans l'amélioration de l'efficacité et de la qualité de notre vie. En même temps, nous sommes également conscients des dommages potentiels de son utilisation inappropriée. Par exemple, les produits vidéo peuvent enregistrer des images réelles, complètes et claires, ce qui leur confère une grande valeur pour représenter les faits. Néanmoins, une distribution, une utilisation et/ou un traitement inappropriés des enregistrements vidéo peuvent porter atteinte à la vie privée, aux droits et intérêts légitimes d'autrui.

Engagés à innover la technologie pour le bien, nous chez EZVIZ préconisons sincèrement que chaque utilisateur utilise les produits vidéo de manière appropriée et responsable, afin de créer collectivement un environnement positif où toutes les pratiques et utilisations connexes respectent les lois et règlements applicables, respectent les intérêts et les droits des individus et promeuvent la morale sociale.

Voici les initiatives d'EZVIZ auxquelles nous aimerions que vous prêtiez attention :

1. Chaque individu possède une attente raisonnable en matière de vie privée, et l'utilisation de produits vidéo ne devrait pas être en conflit avec cette attente raisonnable. Par conséquent, un avis d'avertissement qui clarifie la portée de la surveillance devrait être affiché de manière raisonnable et efficace lors de l'installation de produits vidéo dans les espaces publics. Pour les espaces non publics, les droits et intérêts des personnes impliquées doivent être évalués avec soin, notamment en installant des produits vidéo uniquement après avoir obtenu le consentement des parties prenantes, et en n'installant pas de produits vidéo hautement invisibles sans la connaissance des autres.

2. Les produits vidéo enregistrent objectivement des images d'activités réelles dans un temps et un espace spécifiques. Les utilisateurs doivent identifier raisonnablement les personnes et les droits impliqués dans cette portée à l'avance, afin d'éviter toute violation du droit à l'image, de la vie privée ou d'autres droits légaux d'autrui tout en se protégeant à travers les produits vidéo. Il est à noter que si vous choisissez d'activer la fonction d'enregistrement audio sur votre caméra, elle capturera des sons, y compris des conversations, dans la plage de surveillance. Nous recommandons vivement une évaluation complète des sources sonores potentielles dans la plage de surveillance, afin de comprendre pleinement la nécessité et la raisonnable avant d'activer la fonction d'enregistrement audio.

3. Les produits vidéo en utilisation génèrent constamment des données audio ou visuelles à partir de scènes réelles - pouvant inclure des informations biométriques telles que des images faciales - en fonction de la sélection des fonctionnalités du produit par l'utilisateur. De telles données peuvent être utilisées ou traitées à des fins diverses. Les produits vidéo ne sont que des outils technologiques qui ne peuvent pas pratiquer humainement les normes légales et morales pour guider l'utilisation légale et appropriée des données. Ce sont les méthodes et les objectifs des personnes qui contrôlent et utilisent les données générées qui font la différence. Par conséquent, les contrôleurs de données doivent non seulement respecter strictement les lois et règlements applicables, mais également respecter pleinement les règles non obligatoires, y compris les conventions internationales, les normes morales, les normes culturelles, l'ordre public et les coutumes locales. De plus, nous devons toujours donner la priorité à la protection de la vie privée et des droits d'image, ainsi qu'à d'autres intérêts raisonnables.

4. Les données vidéo continuellement générées par les produits vidéo portent les droits, les valeurs et autres exigences de diverses parties prenantes. Il est donc extrêmement crucial de garantir la sécurité des données et de protéger les produits contre les intrusions malveillantes. Chaque utilisateur et contrôleur de données doit prendre toutes les mesures raisonnables et nécessaires pour maximiser la sécurité des produits et des données, éviter les fuites de données, la divulgation ou l'utilisation inappropriée, y compris, mais sans s'y limiter, la mise en place de contrôle d'accès, la sélection d'un environnement réseau approprié où les produits vidéo sont connectés, l'établissement et l'optimisation constante de la sécurité du réseau.

5. Les produits vidéo ont grandement contribué à améliorer la sécurité de notre société, et nous croyons qu'ils continueront de jouer un rôle positif dans divers aspects de notre vie quotidienne. Toute tentative d'abus de ces produits pour violer les droits de l'homme ou se livrer à des activités illégales contredit l'essence même de la valeur de l'innovation technologique et du développement de produits. Nous encourageons chaque utilisateur à établir ses propres méthodes et règles pour évaluer et surveiller l'utilisation des produits vidéo, afin de garantir que ces produits soient toujours utilisés de manière appropriée, réfléchie et avec bienveillance.